

editorial

Estimado Cliente

Tempos de mudança são tempos de rigor.

A tão badalada crise, que mesmo sem querer nos chega como notícia, não é para nós novidade, agentes de um sector que regista quebras há quase 10 anos!

Mas crise é sinónimo de oportunidade para quem fica, sinónimo de expurga de um conjunto de entidades que não se prepararam atempadamente ou que já vinham a reflectir uma gestão defeituosa que agora as atira para fora de jogo.

E para quem fica é tempo de trabalhar em prol do rigor. Do rigor técnico, seguindo as normativas europeias que não tardam aí. Do rigor financeiro, exigindo à fileira (Promotores; Construtores; Instaladores) o cumprimento dos prazos de pagamento definidos contratualmente, garantindo a saúde financeira necessária para ter capacidade de investimento.

Investimento em Inovação que garanta a construção de valor acrescentado e de factores de diferenciação, princípios que têm norteado a nossa actuação.

Como bons exemplos trazemos nesta edição Info Arkial o lançamento das soluções Sapa para o segmento da Saúde e o nosso plano de implementação da marcação CE e Certificação de Serviço, que Vos convidamos a conhecer melhor!

Aproveito para desejar um Excelente Ano de 2009!

Orlando Sampaio
Director de Marketing e Vendas
Sapa Building System Portugal

destaque



Solução Anti-bacteriana para Portas e Janelas

A Sapa Building System Portugal acaba de lançar uma solução inovadora para o segmento da Saúde: portas e janelas anti-bacterianas.

Os últimos dados do Programa Nacional de Prevenção e Controlo da Infecção Associada aos Cuidados de Saúde (PNCI) sobre a prevalência de infeções em meio hospitalar indicam que 8,4 em cada 100 doentes portugueses desenvolvem uma infeção associada aos cuidados de saúde. Em resposta às exigências estruturais deste segmento, a Sapa desenvolveu soluções para portas e janelas que mantêm uma superfície eficaz contra bactérias, fungos, bolores e leveduras ao longo da vida útil do produto.

O tratamento de superfície dos perfis de alumínio (lacagem) utilizado no caixilho desenvolvido pela Sapa contém um composto biocida com base em iões de prata que reduz a propagação e migração das bactérias.

As portas e janelas anti-bacterianas encontram-se disponíveis em todas as cores, níveis de brilho e acabamentos de lacagem.

A par desta solução, a Sapa disponibiliza outras soluções indicadas para este segmento, como por exemplo, um puxador anatómico que evita o contacto das mãos (principal veículo de contágio) com as bactérias que se alojam nos tradicionais puxadores.



Sócio Corporativo da Associação Nacional de Controlo de Infecção.

ARKIAL BZI OCULTO

O novo sistema de batente ARKIAL BZi Oculito é direccionado para o mercado contemporâneo da construção de qualidade, apresenta vista reduzida de alumínio, com folha oculta e ruptura de ponte térmica.

A folha móvel está oculta no aro fixo, maximizando as áreas envidraçadas através de moldura mínima de alumínio.

Permitindo o fabrico de vãos que podem ser inseridos em qualquer tipo de fachada com um impacto visual limitado, ARKIAL BZi Oculito é um produto amigo do ambiente. Os componentes são recicláveis e proporciona consideráveis economias de energia.

ARKIAL BZi Oculito posiciona-se como uma opção de bom desempenho térmico e acústico no segmento dos sistemas de alumínio. O excelente comportamento face aos agentes atmosféricos contribui para a criação de ambientes confortáveis.

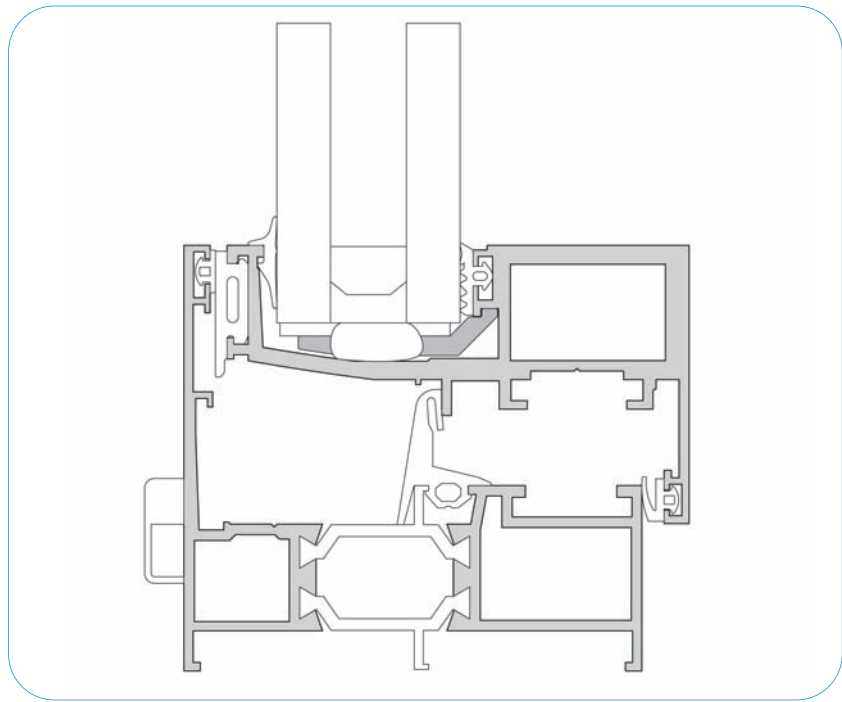
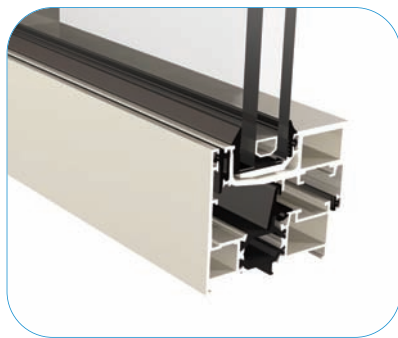
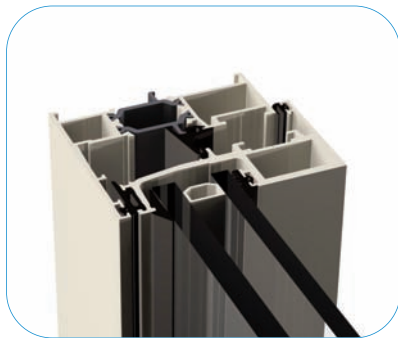

evento



SAPA MARCA PRESENÇA NO SALÃO IMOBILIÁRIO DE LISBOA

A presença da Sapa Building System Portugal no Salão Imobiliário de Lisboa na FIL enquadra-se na estratégia de aproximação ao cliente final que temos vindo a promover. Queremos assegurar qualidade, credibilidade e fiabilidade em toda a cadeia de fornecimento, com proximidade ao cliente final.

evento



WORKSHOP Oportunidades de intervenção no meio edificado numa abordagem de valorização dos recursos

Foi no passado dia 21 de Novembro de 2008 que se realizou mais um workshop promovido pela Iniciativa Construção Sustentável (Tirone Nunes) em parceria com a Agência Portuguesa do Ambiente (APA) e com a Agência para a Energia (ADENE), e de parceiros institucionais, dos quais a Sapa Portugal fez parte.

O enfoque deste Workshop está na demonstração das oportunidades de intervenção que resultam da actual conjuntura no âmbito da Certificação Energética e da Qualidade do Ar em Edifícios.



JORNADAS MARCAÇÃO CE

A Sapa Portugal realizou um ciclo de acções designadas "Jornadas Marcação CE", com apresentações no dia 14 de Outubro em Lisboa e no dia 16 de Outubro de 2008 no Porto.

A iniciativa teve como objectivo apresentar as implicações inerentes à aplicação da directiva de produtos para a construção da União Europeia e da legislação aplicável a sistemas de caixilharia de alumínio, assim como ao esclarecimento de dúvidas.

O período de coexistência com a anterior legislação, previsto expirar em 1 de Fevereiro de 2009, deverá ser alargado por um período extraordinário de mais um ano, findo o qual a aplicação da directiva vai ser obrigatória, o que significa que os

fabricantes de portas e janelas só poderão comercializar os seus produtos com a marcação CE.

Consciente de todos os processos necessários para a realização da marcação CE, a Sapa Portugal já está a desenvolver um conjunto de acções e presta apoio aos seus Instaladores.

Para os Instaladores que queiram ir mais além do processo marcação CE na qualificação dos produtos e serviços que oferecem aos seus clientes, a Sapa Portugal, em parceria com os clientes que justifiquem o interesse, está a implementar o processo de Certificação de Serviço Sapa PRO. Tal permite aos Instaladores obterem a marca de

qualidade no serviço que prestam ao cliente final, através de processo validado e auditado pela LusAENOR, afiliada portuguesa da conceituada AENOR – Associação Espanhola de Normalização e Certificação.



Ficha Técnica

Conselho Editorial → Pedro Ramos, Orlando Sampaio e Gilda Abreu

Colaboram neste número → Artur Mexia

Design → Joana Almeida

Periodicidade → Semestral

Tiragem → 1.500 exemplares

Propriedade → Sapa Portugal, S.A.
Sintra Business Park, Zona Industrial da
Abrunheira, Edifício 2, 1º A
2710-089 Sintra – Portugal

Telefone → +351 219 252 600

Fax → +351 219 252 699

E-mail → info.geral.pt@sapagroup.com

Website → www.sapabuildingsystem.com/pt

sapa:

Sistemas de Alumínio para Arquitectura